

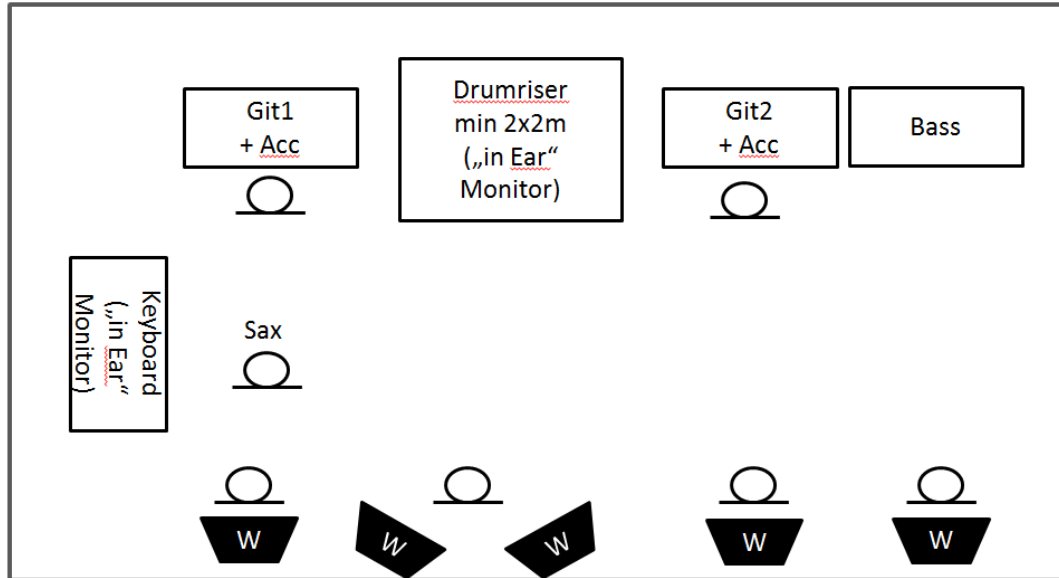

Bühnenplan: (Bühnenmindestmaße Höhe x Breite x Tiefe: 1m x 9 x 5m)



Belegungsliste:

Nr	Kanal	Mikrofon	Bermerkung	Musiker
1	Kick		ggf. Gate	Dirk
2	Snare		ggf. Gate	Dirk
3	HiHat		ggf. Gate	Dirk
4	Tom1		ggf. Gate	Dirk
5	Tom2		ggf. Gate	Dirk
6	Tom3		ggf. Gate	Dirk
7	OH 1			Dirk
8	OK 2			Dirk
9	Bass	D.I.	D.I. ist vorhanden, bei größeren Bühnen ein zusätzliches Sennheiser 421(Box)	Werner
10	EGit1	SM57/58		Uwe
11	AccGit1	D.I.	D.I. ist vorhanden	Uwe
12	Git1 Synth	D.I.	D.I. ist vorhanden	Uwe
13	Sax	Mikro eingebaut		Uwe
14	E-Git 2	SM57/58		Joachim
15	Acc Git2	D.I.	D.I. ist vorhanden	Joachim
16	Keyb. L	D.I.	D.I. nicht vorhanden	Robert
17	Keyb. R	D.I.	D.I. nicht vorhanden	Robert
18	VocGit1	SM58		Uwe
19	VocLead	Sender	Eig. Sendermikro vorhanden, jedoch nicht bei Festivals. Bitte ein zusätzliches „Spare“ mit langem Kabel.	Joachim Hoog
20	VocGit2	SM58		Joachim
21	VocBass	SM58		Werner
22	Voc Gast	SM58	Bei manchen Auftritten haben wir ein Gastsänger (in)	



STONE Technische Bühnenanweisung V 1.3 vom 17. August 2016

Sonstige Info zum Aufbau und Auftritt

- Es sind einige Mikros und D.I. Boxen vorhanden bzw. eingebaut. Bei diesen muss lediglich ein XLR Kabel gelegt werden.
- Der Keyboarder mischt seine Keyboards selbst und in die P.A. gehen zwei Mono (Stereo) Line Signale. Der Keyboarder hat „In Ear“ Monitor. Bitte einen eigenen Monitorweg (symmetrisch als Line in.)
- Der Schlagzeuger hat „In Ear“ Monitor. Bitte einen eigenen Monitorweg (symmetrisch als XLR Line in)

Anforderungen:

PA	der Größe der Spielstätte angemessen (1kw pro Seite je 300 Zuhörer)
Monitor	4, wenn möglich 5 Wege Monitor, 5 Wedges
FOH Pult	24-4-2 der guten Mittelklasse, 4-5 Wege Monitor (siehe Monitor), 2 Wege Effekt
Effekte	Reverb, Delay, Compressor, Gates, 32er EQ
Personal	FOH Ton muss gestellt werden
Backline	von der Band
Licht	ausreichend und dem Trend entsprechend (mind. 5x6er Bar PAR 64 1kw, 3 x ACL-Satz PAR 36, gerne Follow, Scanner
Personal	muss gestellt werden

Monitormix

Drummer – „in Ear“	Drums, (Kick und Toms) - LeadVoc - ChorVoc - AccGit 1 - AccGit 2 - Bass - Keyboard
Front Mix 5 Wedges	LeadVoc & ChorVoc auf allen Frontmonitoren gleich laut - AccGit 1 - AccGit 2 – Saxophon leise Git1Synth - leise Kick und Snare - Bass - Keyboard
Keyboards - „In Ear“	Drums (leise Kick und Snare) - LeadVoc - ChorVoc - AccGit 1+2 - EGit 1+2 - leise Git1Synth – Bass - (keine Keyboards!)

Sonstige Info zum Auftritt

- Bitte beim Auftritt keine Kanäle „muten“, da wir die Umschaltung an unseren vorhandenen D.I. Boxen durchführen.
- Bitte keinen Nebel!

Sollten Teile dieser Bühnenanweisung nicht erfüllt werden können oder bei Nachfragen:

Joachim Parduhn
Mobil +49 172 811 4909

oder

E-Mail: info@mickandmusic.de